

B 0**IM+MTR**

Timp de lucru: 2 ore

Model Parțial - DTI-I

Nume Prenume: _____

Specializare/Grupa: _____

Data: _____

1. Fiind dată schița constructivă secționată a piesei și vederea axonometrică rezolvată a acesteia, să se întocmească desenul de execuție care conține secțiunea longitudinală și vederea de sus a piesei. Desenul se va realiza după indicațiile precizate pe figură. Cotele neprecizate se vor alege constructiv.

F - Flanșă ovală

Planul de secționare trece prin găurile de prindere

Dist.dintre găurile de prindere=60

Diam.găuri de prindere=10

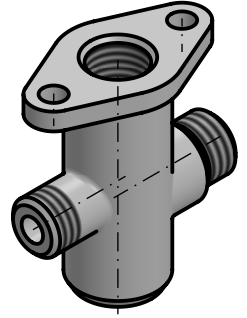
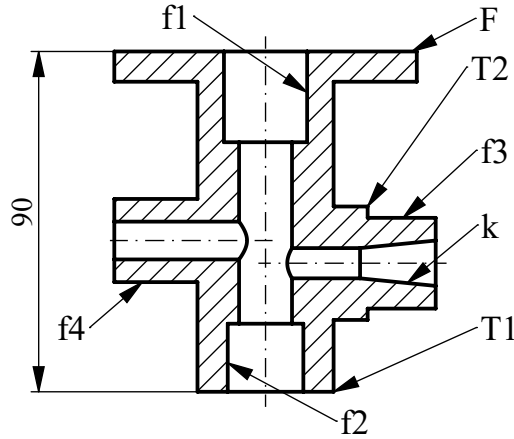
f1 - Filet interior cu degajare - M27**f2** - Filet interior cu ieșire - M24**f3** - Filet exterior cu degajare - M24**f4** - Filet exterior cu ieșire - M22**T1** - Teșitură - 4;30°**T2** - Teșitură - 2x45°**k** - Conicitate - 1:5

Rezolvare 1:

2. Fiind date proiecția principală și vederea de sus a piesei, să se reprezinte secțiunea la scară conform traseului de secționare indicat. Cotele neprecizate se vor alege constructiv.

Rezolvare 2:

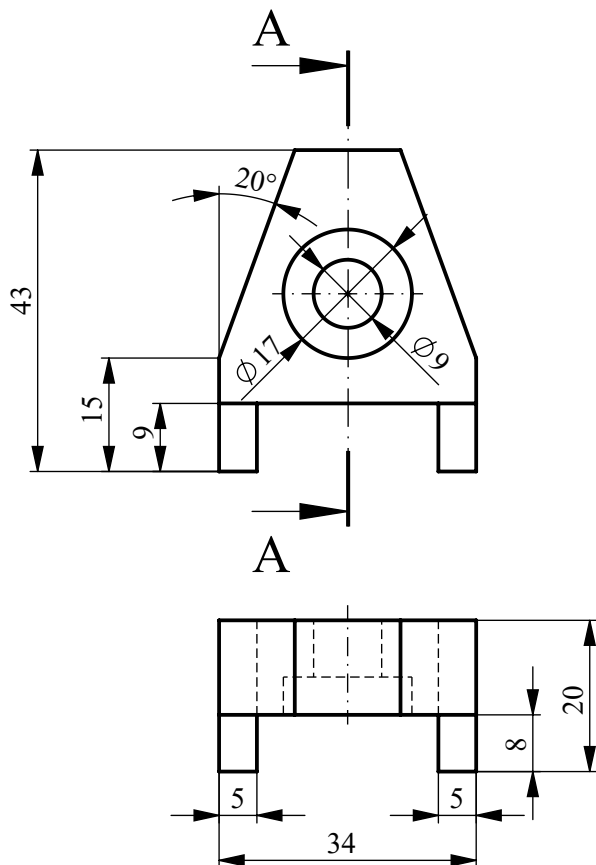

3. Să se reprezinte cea de-a treia proiecție a piesei de mai jos, reprezentată în proiecție principală și vedere de sus. Se va desena și proiecția izometrică a piesei respectând dimensiunile indicate pe desen. Cotele neprecizate se vor alege constructiv.

Rezolvare 3:
A treia proiecție

Rezolvare 3:
proiecția izometrică

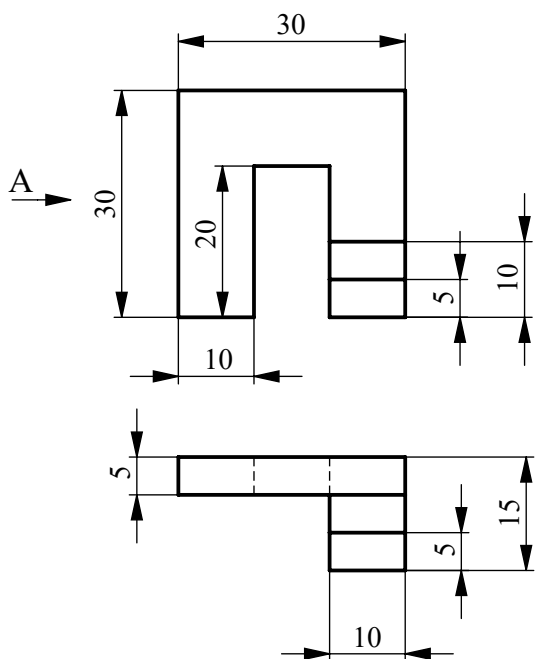

Notare:

1. Secțiunea - 2 p
Vederea - 1p
Cotare - 1,5 p

2. Secțiunea - 2 p

3. Cea de-a treia proiecție - 1p
Proiecția izometrică - 1,5 p
Oficiu - 1p

1. Fiind dată schița constructivă secționată a piesei și vederea axonometrică rezolvată a acesteia, să se întocmească desenul de execuție care conține secțiunea longitudinală și vederea de sus a piesei. Desenul se va realiza după indicațiile precizate pe figură. Cotele neprecizate se vor alege constructiv.

F - Flanșă ovală

Planul de secționare trece prin găurile de prindere

Dist.dintre găurile de prindere=60

Diam.găuri de prindere=10

f1 - Filet interior cu degajare - M27

f2 - Filet interior cu ieșire - M24

f3 - Filet exterior cu degajare - M24

f4 - Filet exterior cu ieșire - M22

T1 - Teșitură - 4;30°

T2 - Teșitură - 2x45°

k - Conicitate - 1:5

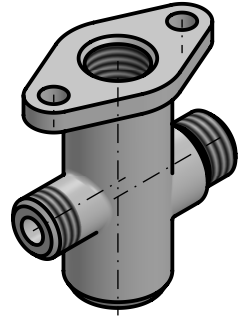
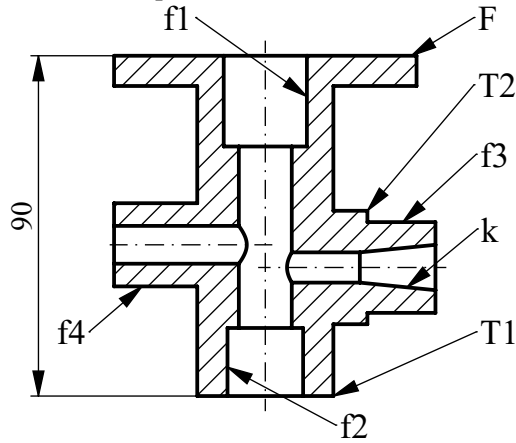

Rezolvare 1:

A-A

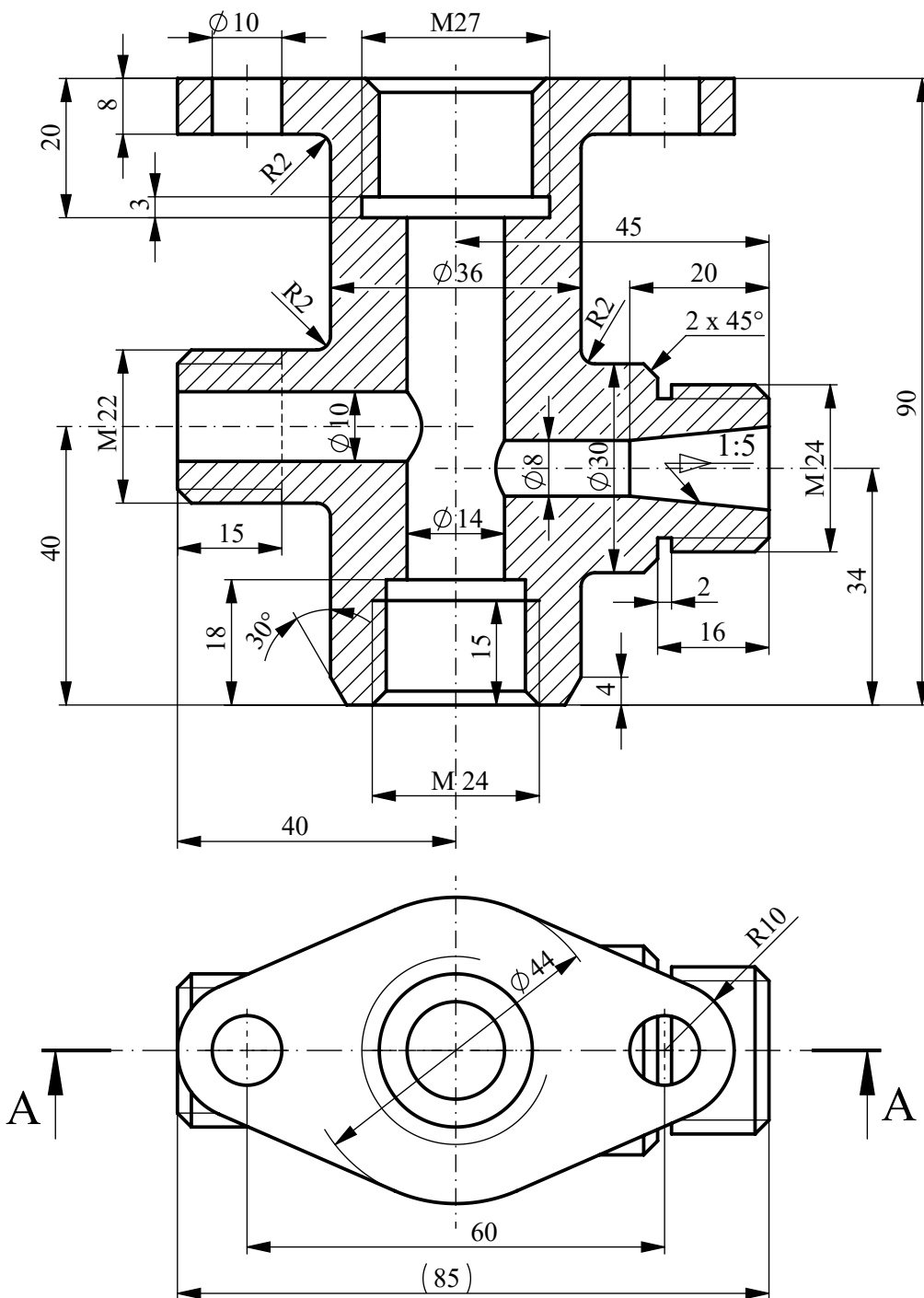

2. Fiind date proiecția principală și vederea de sus a piesei, să se reprezinte secțiunea la scară conform traseului de secționare indicat. Cotele neprecizate se vor alege constructiv.

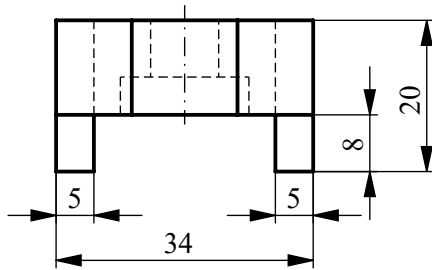
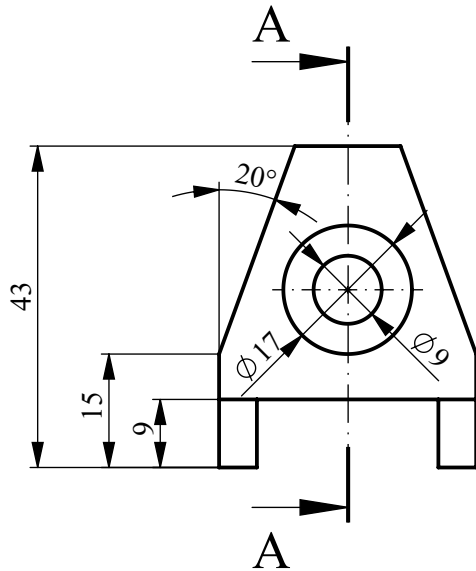

Rezolvare 2:

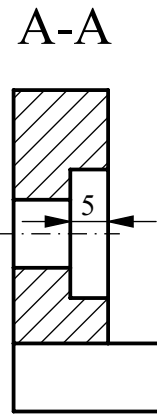

3. Să se reprezinte cea de-a treia proiecție a piesei de mai jos, reprezentată în proiecție principală și vedere de sus. Se va desena și proiecția izometrică a piesei respectând dimensiunile indicate pe desen. Cotele neprecizate se vor alege constructiv.

Rezolvare 3:
A treia proiecție

Rezolvare 3:
proiecția izometrică

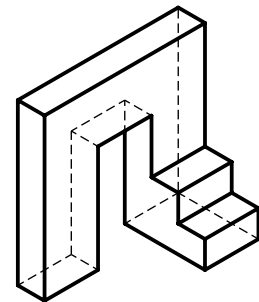
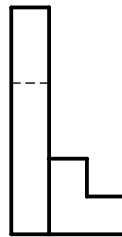
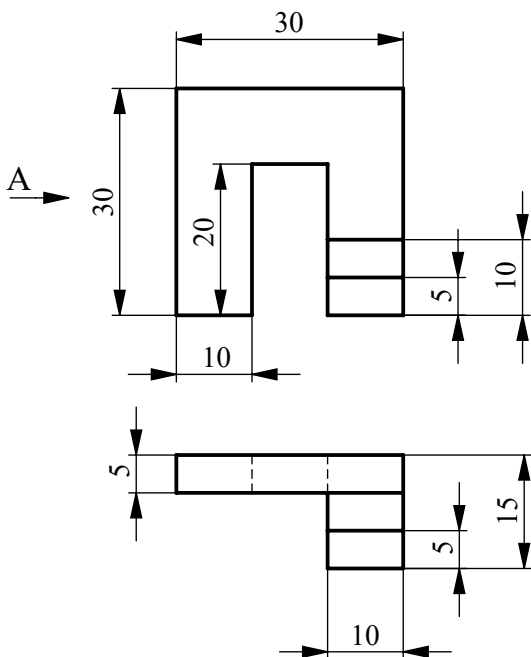

Notare:

1. Secțiunea - 2 p
Vederea - 1p
Cotare - 1,5 p

2. Secțiunea - 2 p

3. Cea de-a treia proiecție - 1p
Proiecția izometrică - 1,5 p
Oficiu - 1p